



ISCRITTO ALL'ORDINE DEGLI ARCHITETTI DELLA PROVINCIA DI PAVIA N. 562

Luigi Comello

Nato a Mortara il 28 marzo 1960

Studio in Via del Cannone n.11 27036 MORTARA

c.f. CML LGU 60C28 F754O

p.i. 01041940188

INDICE GENERALE

PAGINA

2

TITOLI ACQUISITI

4

ATTESTAZIONI

7

ESPERIENZE PROFESSIONALI

Principali lavori svolti

8

EDILIZIA RESIDENZIALE

13

EDILIZIA PER FABBRICATI PRODUTTIVI, UFFICI e/o PUBBLICI

17

INTERVENTI SU EDIFICI STORICI O VINCOLATI

19

PIANI URBANISTICI E OPERE DI URBANIZZAZIONI

23

IMPIANTI DI SICUREZZA E ANTINCENDIO

24

RESPONSABILE DELLA SICUREZZA

30

VARIE

32

LAVORI CATASTALI - Pregeo & Docfa

33

PERIZIE & STIME

35

CONOSCENZE INFORMATICHE

36

ARCHIVIO IMMAGINI DELLE OPERE PROGETTATE ed ESEGUITE

42

ESEMPI TAVOLE DI PROGETTAZIONE

TITOLI

- *Diploma di Geometra, votazione 58/60, I.T.S. "C.Cavour" Vercelli*
- *Laurea in Architettura, votazione 90/100 Politecnico di Milano*
- *Corso risparmio energetico in edilizia ENEA 1983*
- *Corso di aggiornamento procedure catastali Pavia 1989*
- *Corso di aggiornamento Progetto ed Esecuzione delle strutture in Cemento Armato Pavia 1996*
- *Cultore della materia "ESTIMO ED ESERCIZIO PROFESSIONALE"*
- *Corso Prof. Gianfranco BRUSA, Dipartimento Di.Tec, Politecnico di Milano*
- *Qualifica di coordinatore in materia di sicurezza e di salute durante*
- *la progettazione e la realizzazione dell'opera nel settore delle Costruzioni (corso di formazione 120 ore ai sensi dell'art.10 del D.Lgs. 494/1996) Pavia 1997*
- *Corso di formazione per esperti ambientali L.R. 9 giugno 1997 N. 18 Pavia 1998*
- *Iscritto all'Albo dei Consulenti tecnici del Tribunale di Vigevano*
- *Iscritto abilitazione Legge 7 dicembre 1894 n. 818 in materia di VVF (PV00562A00081)*



- *Corso di formazione e aggiornamento sugli appalti lavori pubblici Pavia 2000*
- *Corso di aggiornamento sull'accessibilità senza barriere Pavia 2001*
- *Corso di aggiornamento sicurezza cantieri Collegio Geometri Pavia 2001*
- *Corso di aggiornamento sicurezza cantieri ASL Pavia Vigevano 2002*
- *Corso di aggiornamento sicurezza cantieri Ordine Architetti Pavia 2008*
- *Corso di aggiornamento Legge Regionale 12/2005 "de iure pubblico" Pavia 2008*
- *Corso di aggior. sicurezza cantieri Legge 81/2008 Ordine Architetti Pavia 2008*
- *Corso di aggiornamento Legge Regionale 13/2009 "de iure pubblico" Pavia 2009*

ATTESTAZIONI





ORDINE DEGLI ARCHITETTI PIANIFICATORI, PAESAGGISTI E CONSERVATORI
DELLA PROVINCIA DI PAVIA

corso di aggiornamento per coordinatori
per la progettazione e per l'esecuzione dei lavori
D.Lgs. 81/2008 Allegato XIV – ore 8

ATTESTATO DI PARTECIPAZIONE

ARCH. LUIGI COMELLO

Pavia , 22 novembre 2008

Il Relatore
Ing. Carlo Pozzi

Ordine degli Architetti P.P.C. di Pavia
Il Presidente

Arch. Marco Bosi



ORDINE DEGLI ARCHITETTI PIANIFICATORI, PAESAGGISTI E CONSERVATORI
DELLA PROVINCIA DI PAVIA

"de IURE PUBBLICO"
Centro Studi Giuridici sulla Pubblica Amministrazione

corso di aggiornamento
Il rilancio dell'edilizia in Lombardia – L.R. 16 luglio 2009 n. 13
"Azioni straordinarie per lo sviluppo e la riqualificazione del patrimonio edilizio ed urbanistico della Lombardia"

30 ottobre e 6 novembre 2009 – ore 15.00 – 18.00

ATTESTATO DI PARTECIPAZIONE

Arch. LUIGI COMELLO

"de Iure Pubblico"
Il Presidente
Avv. Bruno Bianchi

Ordine degli Architetti P.P.C. di Pavia
Il Presidente

Arch. Aldo Lorini



**ESPERIENZE
PROFESSIONALI**

- **1981-1982**
Studio Ing. G. Manfredi – Torino
Collaborazione professionale
P.R.G: Tortona; P.R.G. Pontecurone;
- **1982-1985**
Studio Ing. E. Corbellaro - Garlasco
Collaborazione professionale
Redazione di progettazione opere pubbliche, civili ed industriali;
- **1986-1989**
Studio Arch. A. Calanni Rindina - Milano
Collaborazione professionale
Progettazione di edifici bancari in Milano ed hinterland;
- **1992-1993**
Studio Ing. G. Furno - Vercelli
Collaborazione professionale
Progettazione esecutiva, riconversione nucleare policombustibile
Centrale elettrica ENEL Trino 2 "Leri";
- **1997**
Studio Arch. A. Besate - Vercelli
Collaborazione professionale
Redazione cartografia computerizzata ed indagini urbanistiche nuovo P.R.G. Castelnovetto (PV);
- **1997**
Studio Arch. R. Francese - Vercelli
Collaborazione professionale
Redazione cartografia computerizzata variante P.R.G. comune di Carisio (VC);

**PRINCIPALI LAVORI
SVOLTI**

***Edilizia
Residenziale¹***

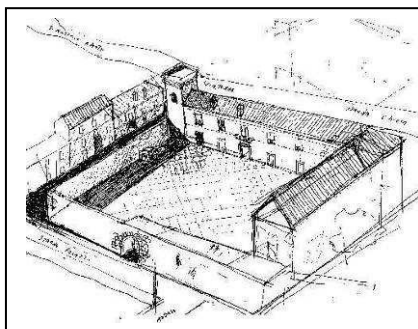

• **1986**

*Abitazione unifamiliare – Via Mirabella
Castelnuovo
Progettazione e D.L. Categoria Ib
Importo Lavori: € 300.000,00
Impresa esecutrice Edil San Gallo Confienza;*

• **1988**

*Abitazione unifamiliare – Via Lamarmora
Vigevano
Progettazione e D.L. Categoria Ib
Impresa esecutrice Varie;*

• **1988-1990**

*Costruzione 3 abitazioni unifamiliari- Via Vecchia
per Vigevano- Gambolò
Progettazione e direzione lavori
Importo Lavori: € 600.000,00
Impresa esecutrice Tecnoedil;*

• **1989-1992**

Rif. 01

*Risanamento conservativo- Via Rizzo Biraga
Castelnuovo PV
Cascina "La Filanda" superficie abitativa
mq. 1500 ca.
Progettazione e D.L. Categoria Ic
Importo Lavori € 750.000,00
Impresa esecutrice Varie;*

¹ Il costo indicativo dell'intervento, quando indicato è attualizzato in €

- **1991-1992**

*Recupero fabbricati ad uso residenziale
Cascina Mora – Castelnovetto Superficie abitativa
mq. 650 ca
Progettazione e D.L. Categoria Ib
Importo Lavori € 220.000,00
Impresa esecutrice Edil San Gallo Confienza;*
- **1992-1999**

*Risanamento conservativo –
Via delle Scuole Castelnovetto PV
Rif. 02
Masseria "Borgo S. Maria delle Grazie"
superficie abitativa mq. 1200 ca.
Progettazione e D.L. Categoria Ic
Importo Lavori € 350.000,00 (finito al rustico)
Impresa esecutrice Varie;*
- **1993-1994**

*Villette a schiera –
Via Milano Castello d'Agogna PV
8 villette a schiera in due corpi da 4 unità
abitative
Progettazione e D.L. Categoria Ib
Importo Lavori € 1.250.000,00
Impresa esecutrice Vanoli - Mortara;*
- **1994-1995**

*Villette unifamiliari – Castello d'Agogna PV 4 unità
abitative
Progettazione e D.L. Categoria Ib
Importo Lavori € 880.000,00
Impresa esecutrice Vanoli - Mortara;*
- **1995**

*Abitazione unifamiliare – C.na Gilardona
Castelnovetto PV
Ristrutturazione ed ampliamento
Progettazione e D.L. Categoria Ib
Importo Lavori € 240.000,00
Impresa esecutrice Bacchella - Mortara;*

- **1996**
Villa unifamiliare – Via dei Bersaglieri Palestro PV
Progettazione e D.L. Categoria Ib
Importo Lavori € 300.000,00
Impresa esecutrice EDILTECNICA - Robbio (PV);

- **1996**
Villa unifamiliare – Via Anna Bandi Mortara PV
Progettazione e D.L. Categoria Ib
Importo Lavori €: 350.000,00
Impresa esecutrice: Vanoli Mortara (PV);

- **2000-2001**
Sistemazione abitazione unifamiliare esistente
Via Cascina Nuova – Castelnovetto
Importo Lavori € 400.000,00
Impresa esecutrice: Due Archi Castelnovetto

- **2001**
Ristrutturazione e ampliamento di appartamento
attico Via Donizzetti Milano
Progettazione e D.L. Categoria Ic
Importo Lavori € 1.050.000,00
Impresa esecutrice MAN COSTRUZIONI srl Milano;

- **2001-2005**
Sistemazione abitazione unifamiliare esistente
e fabbricati accessori
Via Roma – Nicorvo
Importo Lavori € 250.000,00
Impresa esecutrice: Due Archi Castelnovetto;

- **2002-2003**
Recupero e cambio destinazione d’uso in edificio
agricolo ad uso attività turistico – ricettiva.
Via Regione Salera – Castelnovetto
Importo Lavori € 175.000,00
Impresa esecutrice: Rognone Ernesto
Castelnovetto;

- **2002-2005**
*Realizzazione Villa unifamiliare – Via Regione S. Giorgio - Castelnovetto PV
Importo Lavori € 215.000,00
Impresa esecutrice Due Archi – Castelnovetto PV;*
- **2002-2005**
*Realizzazione Villa unifamiliare – Via Regione S. Giorgio - Castelnovetto PV
Importo Lavori € 220.000,00
Impresa esecutrice Due Archi – Castelnovetto PV;*
- **2003**
*Villa unifamiliare – Via Anna Bandi Mortara PV
Progettazione Categoria Ib
Importo Lavori € 330.000,00
Impresa esecutrice Vanoli Mortara;*
- **2003**
*2 Ville unifamiliari – Via Balduzzi Mortara PV
Progettazione Categoria Ib
Importo Lavori € 800.000,00;*
- **2004-2006**
*Recupero, ammodernamento e riqualifica albergo "Resorta Locanda del pozzo"
Via Roma Castelnovetto
Importo Lavori € 145.000,00
Impresa esecutrice Edilnova Mortara;*
- **2004-2008**
*Villette e palazzine – Via delle Azalee Garlasco PV
10 unifamiliari, 4 bifamiliari, 2 palazzine da 4 unità abitative
Progettazione e D.L. Categoria Ib
Importo Lavori € 3.300.000,00 ca.
Impresa esecutrice Albertin Vigevano;*

Rif. 03

- **2007-2008**

*Sistemazione abitazione esistente e realizzazione
parcheggi auto coperti*

Via Ponte Nuovo – Castelnovetto (PV)

Importo Lavori € 200.000,00

*Impresa esecutrice: Cuva Giuseppe –
Castelnovetto;*

PRINCIPALI LAVORI SVOLTI

Edilizia per fabbricati produttivi, uffici e/o pubblici²

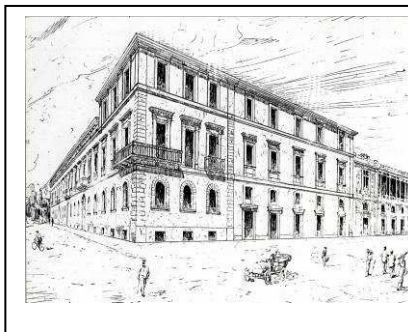

- **1988**

*S.G.M. Plast s.n.c. – via Regione S.Giorgio
Castelnuovo PV
Costruzione di fabbricati produttivi e relative
abitazioni residenziali
Progettazione e D.L. Categoria Ia
Importo Lavori € 180.000,00
Impresa esecutrice R.D.B. spa Pontenure
Piacenza;*

- **1990**

*Az. Agr. Marinone Giovanni – C.na Gilardona
Castelnuovo PV
Ristrutturazione ed ampliamento di fabbricati
rurali
Progettazione e D.L. Categoria Ia
Importo Lavori € 160.000,00
Impresa esecutrice Serio Prefabbricati Bergamo;*

- **1991**

*Adeguamento aule in edificio scolastico -
Castelnuovo PV
Lavori di adeguamento di aule in edificio
comunale ad uso scolastico
Progetto e D.L. Categoria Ib
Importo lavori € 40.000,00 durata 63 gg.
Impresa esecutrice ICE – Castelnuovo;*

² costo indicativo dell'intervento,
quando indicato è attualizzato
in €

- **1995**

*Sistemazione Sede Comunale
Sistemazione nuovo ufficio Postale -
Castelnuovo PV
Lavori di sistemazione ed adeguamento barriere
architettoniche
Progetto e D.L. Categoria Ib
Importo lavori € 90.000,00 durata 136 gg.
Impresa esecutrice Vanoli M. – Mortara;*
- **1997**

*Scuole elementari - Castelnuovo PV
Opere di adattamento di edilizia scolastica L.R.
70/80
Progettazione e D.L. Categoria Ib
Importo lavori € 30.000,00 durata 69 gg.
Impresa esecutrice Vanoli M. – Mortara;*
- **1998**

*IMMOBILIARE SERIANA s.r.l. - Via Zambianchi
Bergamo
Sede operativa in Castelnuovo,
ristrutturazione di fabbricati industriali per
l'insediamento di attività di deposito e
commercializzazione prodotti chimici superficie
coperta 6.000 mq. ca.;*
- **1999-2001**

*Ente Nazionale Risi – Piazza PIO XI Milano
Progettazione di sala conferenze nel Centro
Ricerche di Castello d'Agogna PV per 250 posti.
Progettazione e D.L. Categoria Ic
Importo lavori € 213.376,02
Impresa esecutrice Marconimpresa Dorno PV;*
- **2001**

*S.G.M. Plast s.n.c. – via Regione S.giorgio
Castelnuovo PV
Ampliamento di fabbricati produttivi
Progettazione e D.L. Sicurezza Categoria Ib
Importo Lavori € 180.000,00
Impresa esecutrice R.D.B. spa Pontenure
Piacenza;*

- **2002**
*S.M.C. s.r.l. – zona industriale Rosasco PV
Ampliamento di fabbricati produttivi
Progettazione e D.L. Sicurezza Categoria Ib
Importo Lavori € 150.000,00
Impresa esecutrice MEZZANESE PREFABBRICATI
Mezzana Bigli;*
- **2003**
*LAFARGE-ROOFING spa – SS 494 Castelnovetto
PV
Ampliamento di fabbricati produttivi
Progettazione e D.L. Sicurezza Categoria Ib
Importo Lavori € 250.000,00
Impresa esecutrice NICO-VELO Fontaniva PD;*
- **2003-2008**
*Rif. 04
Riso Gallo – via F. Preve, Robbio
Progetto per il recupero e la rifunzionalizzazione
delle strutture agricole tipiche esistenti –
Cascina Biana, Rosasco
Progettazione e D.L. Sicurezza Categoria Ic
Superficie utile mq. 1600 ca
Impresa esecutrice Agnesina PV;*
- **2003-2006**
*Rif. 05
Amministrazione comunale – via Asilo
Gambarana, CASTELNOVETTO
Progetto di ristrutturazione edilizia Palazzo
Gambarana per
ricavare MINI ALLOGGI PROTETTI e CENTRO
DIURNO INTEGRATO
D.L. E Sicurezza Categoria Ic
Importo Lavori € 650.000,00
Impresa esecutrice Notarimpresa NO;*
- **2007**
*Riso Gallo – via F. Preve, Robbio
Southern Rice Company Krasnodar Russia
Industrial Buildings
Progetto preliminare;*

- **2008**
*S.M.C. s.r.l. – zona industriale Rosasco PV
Ampliamento di fabbricati produttivi
Progettazione e D.L. Sicurezza Categoria Ib
Importo Lavori € 350.000,00
Impresa esecutrice
MEZZANESE PREFABBRICATI Mezzana Bigli
Impresa esecutrice C.LA.GEN. VC;*
- **2000-2008**
*AT Service s.p.a. – zona industriale Castelnuovo
PV
Ristrutturazione e nuova costruzione di fabbricati
produttivi
Progettazione e D.L. Ib
Importo Lavori € 5.650.000,00
Impresa esecutrice COGEDIL Azzano S. Paolo BG;*
- **2008**
*VELAJ s.r.l. – zona industriale S. Giorgio di
Lomellina PV
Ricostruzione di fabbricati produttivi
Progettazione e D.L. Sicurezza Categoria Ib
Importo Lavori € 250.000,00
Impresa esecutrice
MEZZANESE PREFABBRICATI Mezzana Bigli;*
- **2008**
*Concorso di Idee "Museo del Riso"
Castello D'Agogna – PV;*
Rif. 06

**PRINCIPALI LAVORI
SVOLTI**

**Interventi su edifici
storici o vincolati³**



• **2000**

Rif. 07

*Parrocchia di S. Stefano – Robbio PV
Restauro integrativo Chiesa di San Valeriano
Progettazione e D.L. Sicurezza Categoria Id
Importo lavori € 250.000,00
Impresa esecutrice MGS Costruzioni Generali
S.R.L.;*

• **2000**

*Parrocchia di S. Terenziano – Nicorvo PV
Progetto per rifacimento della facciata
Progettazione e D.L. Sicurezza Categoria Id
Importo dei lavori € 35.000,00;*

• **2000**

Rif. 08

*Parrocchia di S. Pietro – Ceretto Lomellina PV
Progetto per consolidamento della facciata
Progettazione e D.L. Sicurezza Categoria Id
Importo dei lavori € 28.000,00;*

• **2001-2004**

*Amministrazione Comunale di VERCELLI – Vercelli
Adeguamento normative di sicurezza ed
antincendio, palazzo "Isabella de Cardona" ex
collegio delle orfane, Via Q. Sella Vercelli.
Progettazione e D.L. Sicurezza Categoria Id
Importo dei lavori € 232.405,00;*

• **2004**

*Chiesa Madonna del Patrocinio – Nicorvo PV
Progetto per rifacimento della facciata e
sistemazione interna
Progettazione e D.L. Categoria Id
Importo dei lavori € 80.000,00;*

³ costo indicativo dell'intervento,
quando indicato è attualizzato in €

- **2004**

*Parrocchia di S. Alessandro – Zeme Lomellina PV
Progetto per la sistemazione interna
Progettazione e D.L. Categoria Id
Importo dei lavori € 95.000,00;*

- **2005-2007**

Rif. 09

*Amministrazione Comunale di Castelnovetto – PV
Progetto di restauro conservativo, recupero della
chiesa sconsacrata della "Confraternita dello
Spirito santo" dedicata a S. Antonio Abate ad uso
Culturale
Progettazione Preliminare, Definitiva, Esecutiva e
PSC Categoria Id
Importo dei lavori € 367.248,57;*

- **2009- in corso**

*Varallo Sesia (VC)
Adeguamento alle norme di prevenzione incendi
Dell'Istituto Professionale di Stato per i Servizi
Alberghieri "Giulio Pastore"
Progettazione Preliminare, Definitiva, Esecutiva
Importo dei lavori € 350.000,00;*

**PRINCIPALI LAVORI
SVOLTI**

***Piani urbanistici e
opere di
urbanizzazione***

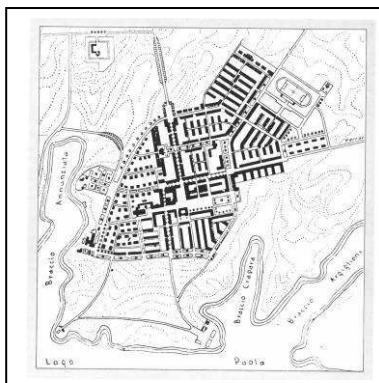

- **1990**

Tratto di fognatura in Strada Regina – Vigevano PV
Realizzazione dei condotti, allacciamenti alle utenze
Progetto e D.L. Categoria VIII
Importo lavori € 40.000,0
Impresa esecutrice Tecnoedile Vigevano;
- **1991**

Sistemazione di aree ricreative - Castelnuovo PV
Lavori di rifacimento aree destinate a verde ricreativo
oggetto e D.L. Categoria VIb
Importo lavori € 10.000,00 durata 38 gg.
Impresa esecutrice ICE – Castelnuovo;
- **1995**

Rifacimento viabilità pedonale - Castelnuovo PV
Lavori di rifacimento della viabilità pedonale del centro edificato
Progetto e D.L. Categoria VIb
Importo lavori € 114.306,84 durata 196 gg.
Impresa esecutrice Record s.r.l. – Vigevano;
- **1996**

Area pubblica a verde attrezzato - Castelnuovo PV
Lavori per realizzazione di un'area pubblica verde attrezzata
per attività ricreative-sportive ex aia S.Rocco
Progetto e D.L. Categoria VIb
Importo lavori € 40.000,00 durata 120 gg.
Impresa esecutrice Alesport – Opera MI;

- **1997**

*Lavori di fognatura - Fagnano Olona VA
Opere di adeguamento ed ampliamento della rete fognaria comunale
Direzione Lavori Sicurezza Categoria VIII
Importo lavori € 140.000,00 durata 240 gg.
Impresa esecutrice CIPRIANI s.r.l. - Como;*
- **1997**

*Lavori di pavimentazione stradale - Fagnano Olona VA
Opere di rifacimento della viabilità comunale
Progettazione e D.L. Sicurezza categoria VIb
Redazione piano 494 e responsabile della sicurezza
Importo lavori € 89.181,92 durata 195 gg.
Impresa esecutrice PRANDONI s.r.l. - Milano;*
- **1997**

*Opere di sistemazione incrocio - Cerreto Castello BI
Opere di sistemazione a rotonda dell'incrocio in Comune di
Cerreto Castello sulla S.P. Biella-Cossato
Progettazione definitiva, esecutiva e D.L.
Categoria VIb
Importo lavori € 172.441,67
Impresa esecutrice VIABIT Santhià;*
- **1998**

*Lavori di acquedotto - Tronzano Vercellese VC
Opere di ampliamento della rete dell'acquedotto comunale
Progettazione D.L. Categoria IIIa
Importo lavori € 27.000,00;*
- **1998**

*Lavori di fognatura - Mottalciata BI
Opere di adeguamento ed ampliamento della rete fognaria comunale
Progettazione, D.L. Categoria VIII
Redazione piano 494 e responsabile della sicurezza
Importo lavori € 16.000,00;*

• **1999**

*Lavori di fognatura - Fagnano Olona VA
Opere di adeguamento ed ampliamento della rete
fognaria comunale
Direzione lavori Sicurezza Categoria VIII
Importo lavori € 14.000,00 durata 90 gg.
Impresa esecutrice PRANDONI s.r.l. - Solbiate
Olona;*

• **2000**

*Studio di fattibilità - Vercelli
"Città dello Sport"
Progetto centro polisportivo di 131.500 Mq
Importo dei lavori € 5.681.025,00*

• **2000**

*Vialetto pedonale - Castelnovetto
Lavori per la realizzazione di vialetto pedonale
parallelamente a via Mirabella sino al Camposanto
Comunale
Progettazione e D.L. Sicurezza Categoria VIb
Importo lavori € 59.230,07
Impresa esecutrice FRATELLI BOCCA SPA;*

• **2003**

*Vialetti cimiteriali - Castelnovetto
Lavori per la pavimentazione dei vialetti interni
del cimitero comunale
Progettazione e D.L. Sicurezza Categoria VIb
Importo lavori € 35.663,98
Impresa esecutrice SPES srl;*

• **2003**

*Pavimentazione Piazza Ferraris - Castelnovetto
Lavori per il rifacimento della pavimentazione e la
realizzazione di arredo urbano
Progettazione e D.L. Sicurezza Categoria VIb
Importo lavori € 99.800,00
Impresa esecutrice IMPRESA VENTURA SPA;*

- **2003**
Piano Integrato – Robbio PV – TRECATE LUIGI
mq. 14.000
Progettazione ;

- **2004**
Piano di Recupero – Gambolò PV – SITO
BORROMEO srl Progettazione;

- **2009**
Piano di Lottizzazione
Villette – Via delle Mimose – Via Milano
Garlasco (PV) 7 unifamiliari, 6 bifamiliari,
Progettazione e D.L. Categoria Ib
Impresa esecutrice Leda s.r.l Abbiategrasso;

Rif. 10

**PRINCIPALI LAVORI
SVOLTI**

***Impianti di sicurezza
e antincendio***

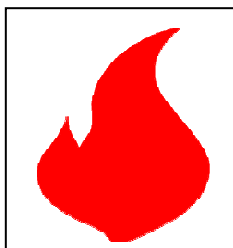

- **2004**
*Az. Agr. Marinone Giovanni – C.na Gilardona
Castelnovetto PV
Progetto impianto antincendio
Progettazione e D.L. Categoria IIIa;*
- **2004**
*Ente Nazionale Risi – Piazza PIO XI Milano
Progettazione di sala conferenze nel Centro
Ricerche di Castello d’Agogna PV per 250 posti.
Progettazione e D.L. Categoria IIIa
Adeguamento alla normativa V.V.F. e Pubblico
Spettacolo;*
- **2004**
*IMMOBILIARE CASTELNOVETTO s.r.l. - Mortara
Sede operativa in Castelnovetto, impianto
antincendio per l’insediamento di attività di
deposito e commercializzazione prodotti chimici
Superficie coperta 6.000 mq. ca.;*
- **2004**
*Locat s.p.a. Via regione S.Giorgio - Castelnovetto
PV
Stampaggio materie plastiche Superficie coperta
2000 mq. ca
Progetto impianto antincendio
Progettazione e D.L. Categoria IIIa;*
- **2004**
*S.M.C. s.r.l. – zona industriale Rosasco PV
Ampliamento di fabbricati produttivi
Progetto impianto antincendio
Progettazione e D.L. Categoria IIIa;*
- **2009 – in corso**
*Varallo Sesia (VC)
Adeguamento alle norme di prevenzione incendi
Dell’Istituto Professionale di Stato per i Servizi
Alberghieri “Giulio Pastore”
Progetto impianto antincendio
Importo dei lavori € 350.000,00;*

Rif. 11

**PRINCIPALI LAVORI
SVOLTI**

**Responsabile della
sicurezza Legge
81-2008
(ex 494/528)**



• **1997**

*Lavori di fognatura - Fagnano Olona VA
Opere di adeguamento ed ampliamento della rete
fognaria comunale Categoria VIII
Redazione piano 494 e responsabile della
sicurezza
Importo lavori £. 176.000.000, durata 240 gg.
Impresa esecutrice CIPRIANI s.r.l. - Como;*

• **1997**

*Lavori di pavimentazione stradale - Fagnano
Olona VA Opere di rifacimento della viabilità
comunale
Redazione piano 494 e responsabile della
sicurezza
Importo lavori £. 172.680.294, durata 195 gg.
Impresa esecutrice PRANDONI s.r.l. - Milano;*

• **1997**

*Opere di sistemazione incrocio - Cerreto Castello
BI opere di sistemazione a rotonda dell'incrocio in
Comune di Cerreto Castello sulla S.P. Biella-
Cossato
Redazione piano 494 e responsabile della
sicurezza Importo lavori £. 333.893.638, in corso
di appalto
Impresa esecutrice VIABIT Santhià;*

• **1998**

*Lavori di acquedotto - Tronzano Vercellese VC
Opere di adeguamento ed ampliamento della rete
dell'acquedotto comunale
Redazione piano 494 e responsabile della
sicurezza
Importo lavori £. 52.000.000;*

- **1998**

Lavori di fognatura - Mottalciata BI
Opere di adeguamento ed ampliamento della rete fognaria comunale
Redazione piano 494 e responsabile della sicurezza
Importo lavori £. 30.000.000;
- **1999**

Lavori di fognatura - Fagnano Olona VA
Opere di adeguamento ed ampliamento della rete fognaria comunale
Direzione lavori Categoria VIII
Redazione piano 494 e responsabile della sicurezza
Importo lavori £. 26.000.000, durata 90 gg.
Impresa esecutrice PRANDONI s.r.l. – Solbiate Olona;
- **1999-2001**

Ente Nazionale Risi – Piazza PIO XI Milano
Progettazione di sala conferenze nel Centro Ricerche di Castello d’Agogna PV per 250 posti.
Redazione piano 494 e responsabile della sicurezza
Importo lavori € 213.376,02
Impresa esecutrice Marconimpresa Dorno PV;
- **2000**

Parrocchia di S. Stefano – Robbio PV
Restauro integrativo Chiesa di San Valeriano
Redazione piano 494 e responsabile della sicurezza
Importo lavori € 250.000,00
Impresa esecutrice MGS Costruzioni Generali S.R.L.;

- **2000**
*Vialetto pedonale – Castelnuovo PV
Lavori per la realizzazione di vialetto pedonale
parallelamente a via Mirabella sino al Camposanto
Comunale
Redazione piano 494 e responsabile della
sicurezza
Importo lavori £. 111.244.838
Impresa esecutrice FRATELLI BOCCA SPA;*
- **2000**
*Parrocchia di S. Terenziano – Nicorvo PV
Progetto per rifacimento della facciata
Redazione piano 494 e responsabile della
sicurezza
Importo dei lavori € 35.000,00;*
- **2000**
*Parrocchia di S. Pietro – Ceretto PV
Progetto per consolidamento della facciata
Redazione piano 494 e responsabile della
sicurezza
Importo dei lavori € 28.000,00;*
- **2001-2004**
*Amministrazione Comunale di VERCELLI – Vercelli
Adeguamento normative di sicurezza ed
antincendio, palazzo "Isabella de Cardona" ex
collegio delle orfane, Via Q. Sella Vercelli.
Redazione piano 494 e responsabile della
sicurezza
Importo dei lavori € 232.405,00;*
- **2001**
*Locat s.p.a. Via regione S.Giorgio - Castelnuovo
PV
Stampaggio materie plastiche Superficie coperta
2000 mq. ca
Redazione piano 494 e responsabile della
sicurezza;*

- **2001**
Abitazione unifamiliare - Vigevano PV
Redazione piano 494 e responsabile della sicurezza;
- **2002**
S.M.C. s.r.l. – zona industriale Rosasco PV
Ampliamento di fabbricati produttivi
Redazione piano 494 e responsabile della sicurezza
Importo Lavori € 150.000,00
Impresa esecutrice MEZZANESE PREFABBRICATI
Mezzana Bigli;
- **2003**
Vialetti cimiteriali – Castelnuovo PV
Lavori per la pavimentazione dei vialetti interni del cimitero comunale
Redazione piano 494 e responsabile della sicurezza
Importo lavori € 35.663,98 Impresa esecutrice SPES srl;
- **2003**
Pavimentazione Piazza Ferraris – Castelnuovo PV
Lavori per il rifacimento della pavimentazione e la realizzazione di arredo urbano
Redazione piano 494 e responsabile della sicurezza
Importo lavori € 170.000,00
Impresa esecutrice IMPRESA VENTURA SPA;
- **2003**
LAFARGE-ROOFING spa – SS 494 Castelnuovo PV
Ampliamento di fabbricati produttivi
Redazione piano 494 e responsabile della sicurezza
Importo Lavori € 250.000,00
Impresa esecutrice NICO-VELO Fontaniva PD;

• **2003-2008**

*Riso Gallo – via F. Preve, Robbio PV
Progetto per il recupero e la rifunzionalizzazione
delle strutture agricole tipiche
esistenti – Cascina Biana, Rosasco.
Redazione piano 494 e responsabile della
sicurezza
Superficie utile mq. 1600 ca
Impresa esecutrice Agnesina ed Edilnova PV;*

• **2003-2006**

*Amministrazione comunale – CASTELNOVETTO PV
Progetto di ristrutturazione edilizia Palazzo
Gambarana per
ricavare MINI ALLOGGI PROTETTI e CENTRO
DIURNO INTEGRATO
Redazione piano 494 e responsabile della
sicurezza
Importo Lavori € 651.000,00
Impresa esecutrice Notarimpresa NO;*

• **2003-2007**

*Amministrazione comunale – MORTARA PV
Ristrutturazione ed allargamento sottopasso
ferroviario
Redazione piano 494 e responsabile della
sicurezza
Importo Lavori € 721.000,00
Impresa esecutrice ATI Dimensioni Nuove s.r.l. –
SAS s.r.l. SV
Impresa esecutrice Teicos s.r.l. MI;*

• **2000-2008**

*AT Service s.p.a. – zona industriale Castelnovetto
PV
Ristrutturazione e nuova costruzione di fabbricati
produttivi
Responsabile Sicurezza Progettazione ed
Esecuzione
Importo Lavori € 5.650.000,00
Impresa esecutrice COGEDIL Azzano S. Paolo BG;*

- **2006-2007**

Chidini Carlo
Sistemazione abitazione esistente e realizzazione
parcheggi auto coperti
Via Ponte Nuovo – Castelnovetto (PV)
Importo Lavori € 200.000,00
Impresa esecutrice: Cuva Giuseppe –
Castelnovetto;

- **2007-2008**

Barone Fabio
Progetto di abitazione unifamiliare
Via Marconi – Castelnovetto (PV)
Importo Lavori € 300.000,00
Impresa esecutrice: Due Archi – Castelnovetto;

- **2009- in corso**

Varallo Sesia (VC)
Adeguamento alle norme di prevenzione incendi
Dell'Istituto Professionale di Stato per i Servizi
Alberghieri "Giulio Pastore"
Responsabile della sicurezza;
Importo dei lavori € 350.000,00;

**PRINCIPALI LAVORI
SVOLTI**

Varie

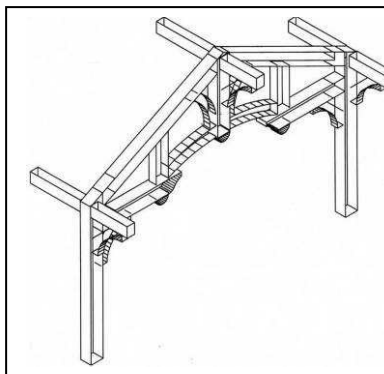

- **1981** *Indagine urbanistica del centro storico Tortona per redazione P.R.G;*
- **1985-1994** *Stime e perizie immobili per Banca Provinciale Lombarda area Vigevano e Mortara;*
- **1992** *Ditta L.I.MO.TER - S.Giacomo V.SE VC Rilievi topografici planoaltimetrici Tratto fiume Olona nei pressi di Castiglione Olona Per opere di riconsolidamento argini ed alveo a seguito di alluvione;*
- **1993-1998** *ITALFILM s.r.l. - Palestro PV Redazione di aggiornamenti relativi ai fabbricati produttivi;*
- **1993** *C.C.V. Consorzio Coordinamento - Vercelli Rilievo topografico, tracciamenti e frazionamenti Lottizzazione "Bertagnetta" 80.000 mq;*
- **1993-1997** *Casazza e figli s.n.c. - Trecate Progettazione e D.L. cave e bonifiche agrarie per asporto di materiali inerti situate in regione Piemonte, Cerano;*

- **1996-1997**

*BRAAR s.r.l. – Novara
Progettazione e D.L. cave e bonifiche agrarie per
asporto di
materiali inerti situate in regione Piemonte, Borgo
Vercelli,
Casalino, Sozzago e S. Bernardino;*

- **1997**

*Rilievo topografico, recupero ambientale " **Lanca
di Bernate**";*

**Lavori Catastali
PREGEO & DOCFA**



- 2000** AT Service
Frazionamento e Accatastamento Categoria D/7
- 2000** AGRES s.r.l.
Frazionamento
- 2007** SMC
Accatastamento Categoria D/7
- 2008** Comello - Camerone
Accatastamento Categoria D/10
- 2008** Marinone Giovanni
Accatastamento Categoria D/10
- 2008** Daghetta Giovanni
Accatastamento Categoria D/10
- 2009** VELAY
Accatastamento Categoria D/7
- 2009** SMC
Accatastamento Categoria D/7
- 2009** LAFARGE ROOFING
Accatastamento Categoria D/1

PERIZIE & STIME



2001/2007

*Comune di Castelnovetto;
Perizia immobili
Importo lavori : € 325.000,00;*

2005

*Cattaneo Giovanni, Andrea, Rossella -
Castelnovetto
Perizia su terreni agricoli edificabili
Importo dei lavori: € 543.000,00*

2006

*Perintex s.r.l. - Pieve del Cairo
Perizia attività industriale
Importo dei lavori: € 1.039.224,00*

2006

*Camel Geco Elettronica s.r.l. - Milano - Bologna
Perizia attività industriale
Importo dei lavori: € 1.739.535,00*

2007

*Cassani - Cassolnovo
Perizia terreni agricoli
Importo dei lavori: € 1.049.181,60*

2007

*Bertola Dina – Palestro
Perizia immobili
Importo dei lavori: € 107.400,00*

2008/2009

*AT Service s.p.a.
Perizia attività industriale
Importo dei lavori: € 6.200.000,00*

2008/2009

*AT Service s.p.a.
Perizia attività industriale
Importo dei lavori: € 13.500.000,00*

**Conoscenze
informatiche**

Lo sviluppo di conoscenze informatiche è iniziato nel 1988 con l'acquisto del primo personal computer, dal 1989 la progettazione avviene con l'uso di programmi CAD, ad oggi in base all'esperienza acquisita si può vantare approfondite cognizioni tecniche nei seguenti ambienti hardware e software:

- *Sistemi operativi da DOS e Windows 3.11 a Windows Vista;*
- *Gestioni di reti Lan, Intranet e Internet su piattaforma Windows TCP/IP;*
- *Profonda conoscenza programmi Office Automation: WordPerfect, MS-Office 2003/2007;*
- *Preventivazione e contabilità dei lavori mediante software STR WIN32 Anpre-Casap-Coced e STR excellent, SIERRASOFT OPERA 2009;*
- *Redazione piani di sicurezza STR SISIFOWIN-32 e SIERRASOFT KASCO 2009;*
- *Autocad 2010 e MicroStation disegno 2D, 3D,*
- *Autodesk REVIT Architecture 2010 con rendering fotorealistico;*
- *Conversione di formati catastali NTF, CXF e documentazione PREGED e DDCFA;*
- *Elaborazioni d'immagini grafiche Adobe Photoshop;*
- *Ortofotoraddrizzamento e georeferenziazione di immagini digitali;*
- *Topografia e modellazione tridimensionale del terreno mediante software SIERRA INFORMATICA TOPKO-2009-TM;*
- *calcoli strutturali LOGICA INFORMATICA TRAVILOG TINANIUM con verifica sismica;*
- *verifiche reti idranti ed impianti sprinkel software ECG42 Edilclima;*
- *verifica carico d'incendio software ECG43 Edilclima;*
- *relazioni vigili del fuoco attività soggette software ECG74 Edilclima;*

**Archivio fotografico
delle opere svolte**

Rif. 01

*Risanamento
conservativo
-Cascina "La Filanda"-
Castelnuovo - PV*



Rif. 02

*Risanamento
conservativo
-Borgo "S. Maria delle
Grazie" -
Castelnuovo - PV*



Rif. 03

*Realizzazione villette e
palazzine - Via delle
Azalee Garlasco - PV*





Rif. 04

*Progetto per il recupero
e la rifunzionalizzazione
delle strutture agricole
tipiche esistenti
Riso Gallo – Robbio - PV*

Rif. 05

*Progetto di
ristrutturazione edilizia
Via Asilo Gambarana,
CASTELNOVETTO - PV*



Rif. 06

*Concorso di Idee "Museo
del Riso"
Castello D'Agogna - PV*



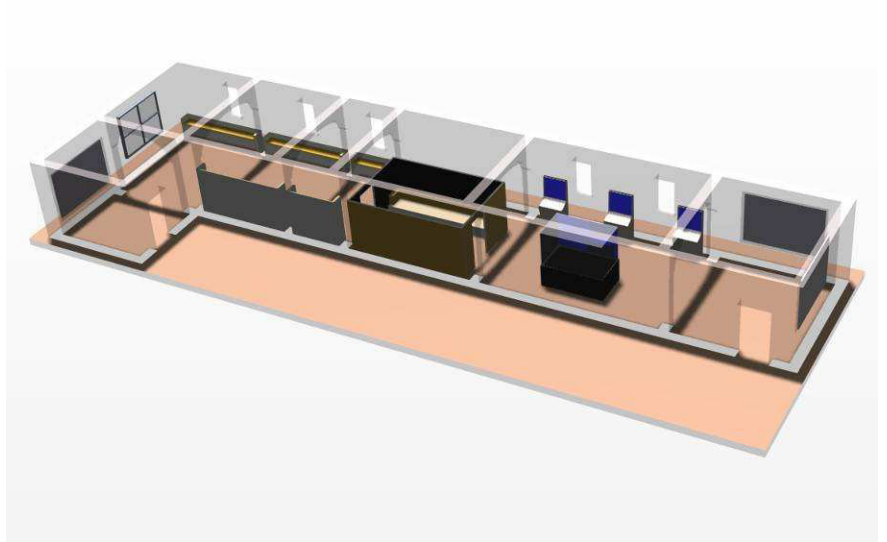

Rif. 07

*Restauro integrativo
Chiesa di San Valeriano
Parrocchia di S. Stefano
- Robbio PV*

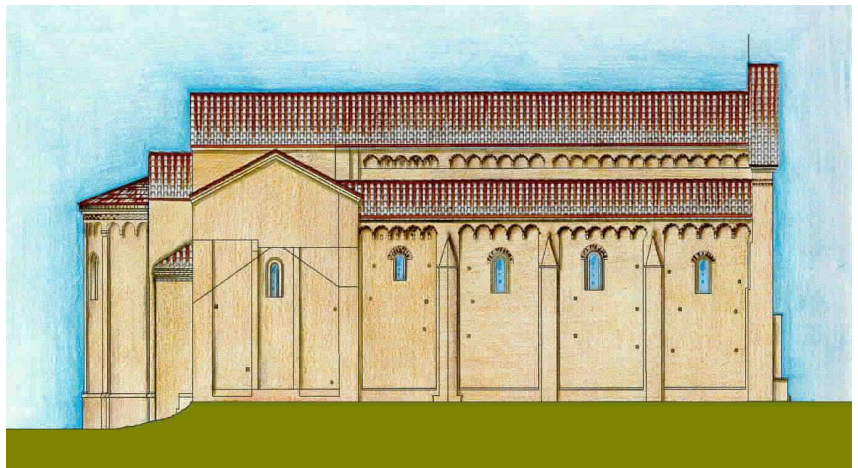

Rif. 08

*Progetto per consolidamento della facciata
Parrocchia di S. Pietro –
Ceretto Lomellina PV*



Rif. 09

*Progetto di restauro conservativo, recupero della chiesa sconsacrata della "Confraternita dello Spirito santo"
Castelnuovo PV*



Rif. 10

*Piano di Lottizzazione
Villette – Via delle
Mimose – Via Milano
Garlasco PV*



Rif. 11

*Adeguamento alle
norme di prevenzione
incendi – Via d’Adda 33
– Varallo Sesia VC*

